

Połączenie chodnika z jezdnią, krawężnik 15x30

Szczegół 1

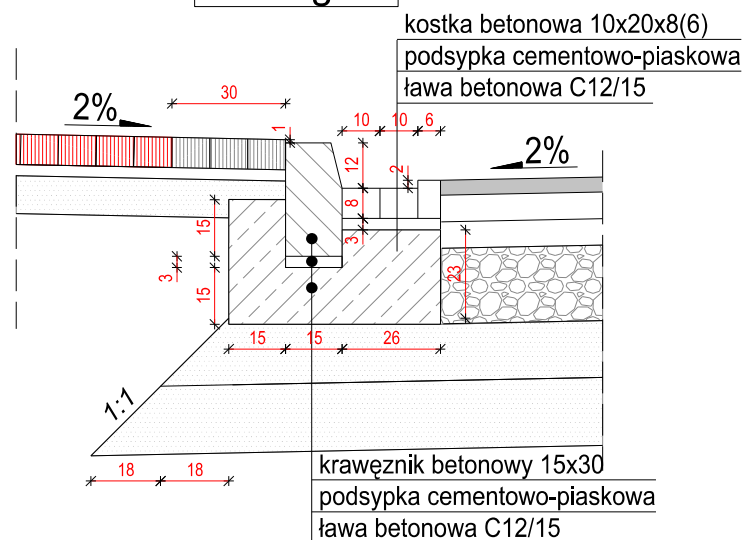

Połączenie chodnika z jezdnią, krawężnik 15x30

Szczegół 2

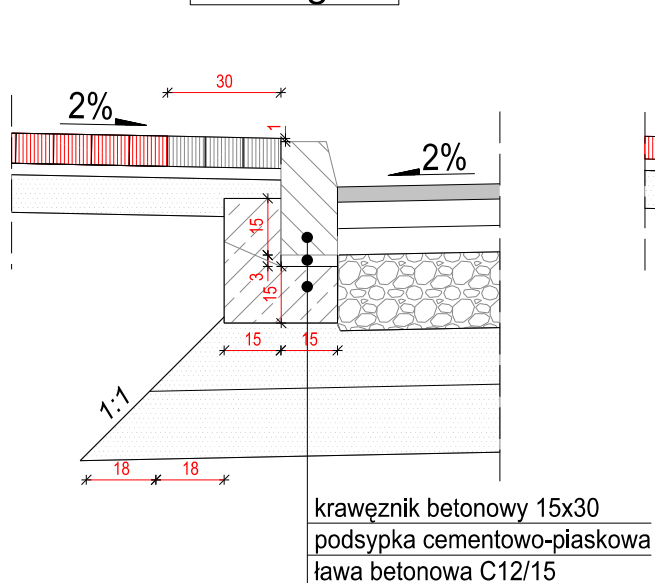

Połączenie zatoki autobusowej z chodnikiem

Szczegół 3

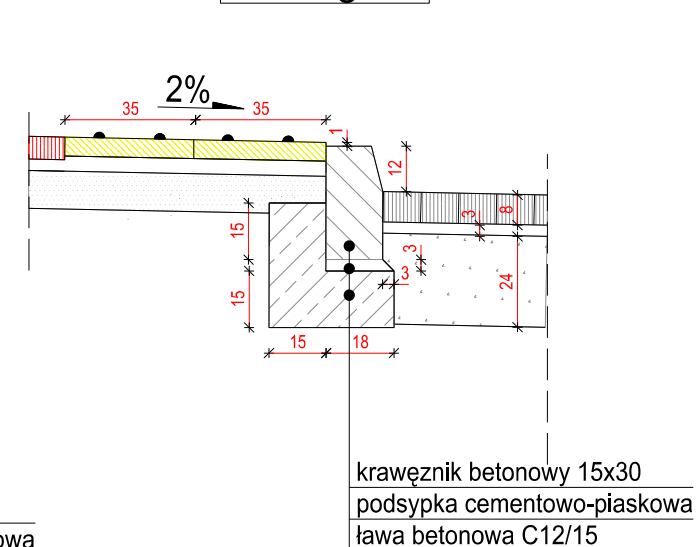

Połączenie zatoki autobusowej z jezdnią

Szczegół 4

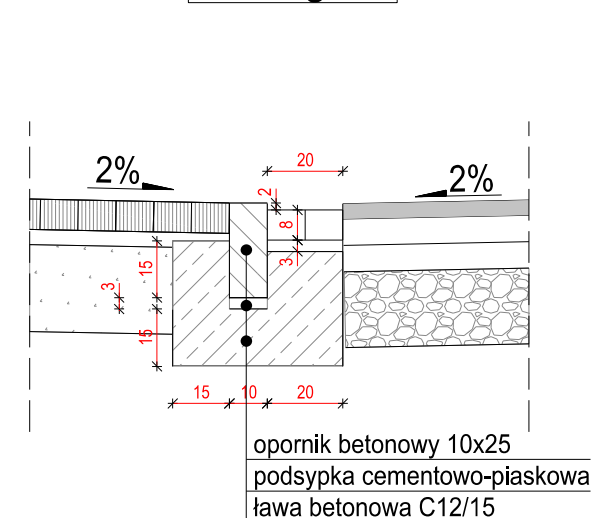

Szczegół wykonania wyspy dzielącej

szerokość zmienna

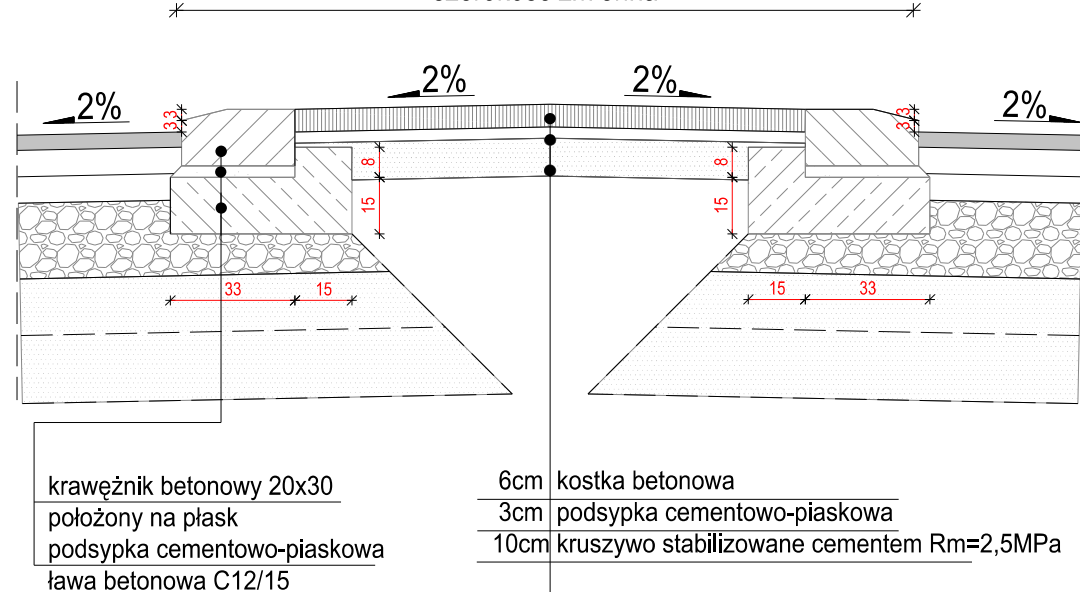

Połączenie ścieżki rowerowej z chodnikiem

Szczegół 5

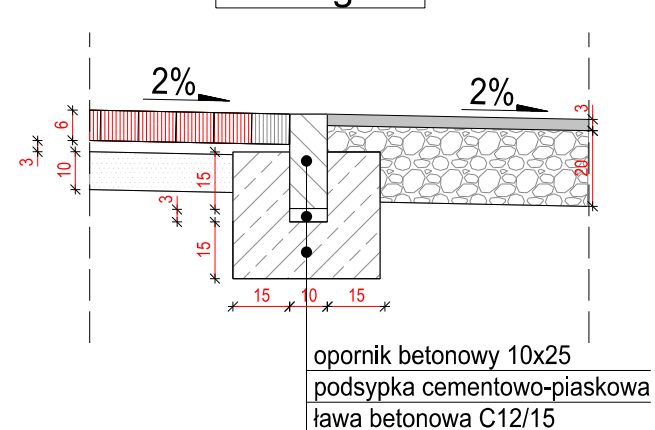

Szczegół ścieżki rowerowej

Szczegół 6

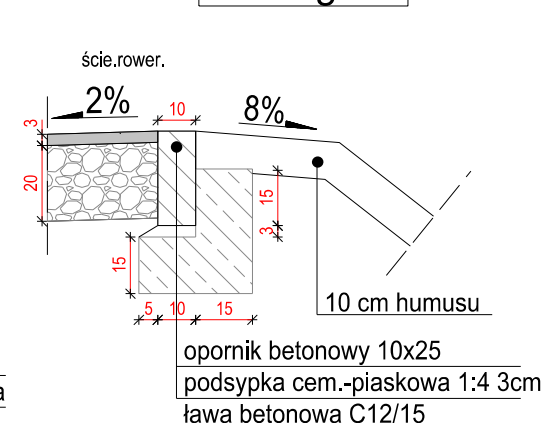

Obrzeże chodnikowe

Szczegół 7

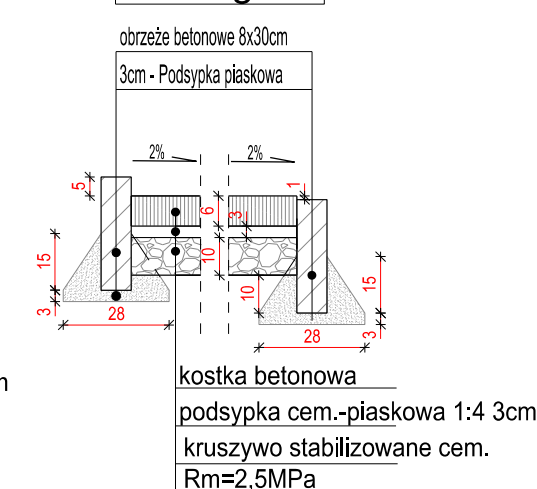

Szczegół wykonania wyspy dzielącej z przejściem dla pieszych

szerokość zmienna

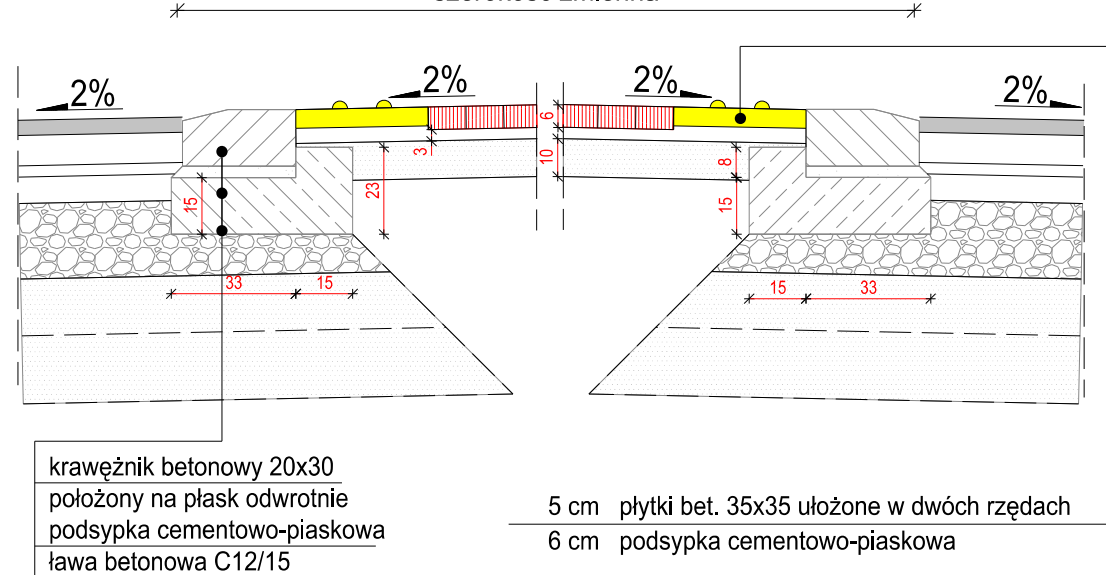

Pierścień ronda

Szczegół 8

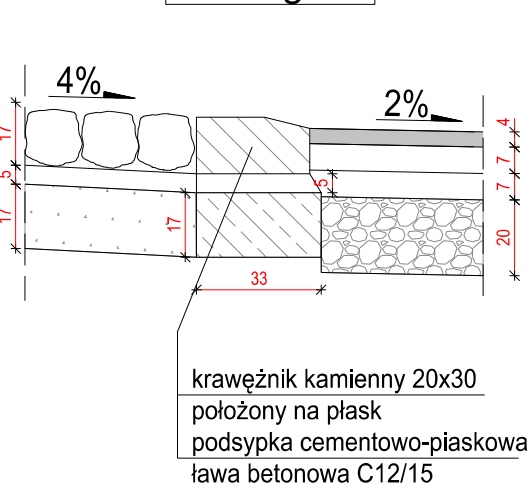

Inwestor / Zamawiający		Jednostka projektowa			
 POWIAT WOŁOMIŃSKI ul. Prądzyńskiego 3 05-200 Wołomin tel. 022 776 50 93		 SUDOP POLSKA spółka z o.o. 00-349 Warszawa, ul. Tamka 16/11 tel.: +48 22 414 14 91		 SUDOP PRAHA AS Olsanska 2643/1a 130 80 Praha - Zizkov, Czechy tel.: +48 22 414 14 91	
Stadium	Temat opracowania				
Projekt	Rozbudowa drogi powiatowej nr 4352W, ul. Załuskiego, gm. Kobyłka, w ramach zadania inwestycyjnego: „Przebudowa ciągu ulic Załuskiego Zagańczyka Marecka i Szeroka w Kobyłce”				
Wykonawczy					
Branża	Tytuł rysunku				
Drogowa	Szczegóły techniczne				
Stanowisko	Imię i nazwisko	Nr uprawnień	Podpis	Skala	1:20
Projektant	Krzysztof Szulgo	POM/0092/POOD/12		Data opracowania	maj 2014
Sprawdzający	Jiří Řehoř	2338/06/U/C		Nr rys.	4